

## Versterkte balgzuignappen

Diameter 22 mm, met steun, rubber

### MATERIAAL

Vacuümdop in oliebestendig rubber (NBR), natuurrubber (NR) of siliconen (VMQ).  
Steun in geanodiseerd aluminium.

### STANDAARDUITVOERINGEN

- **VVQ-22-A:** oliebestendig rubber, zonder steun.
- **VVQ-22-N:** natuurrubber, zonder steun.
- **VVQ-22-S:** siliconenrubber, zonder steun.
- **VVQ-22-T-A:** oliebestendig rubber, met steun.
- **VVQ-22-T-N:** natuurrubber, met steun.
- **VVQ-22-T-S:** siliconenrubber, met steun.

### EIGENSCHAPPEN EN TOEPASSING

Met name aangewezen voor het doorbladeren en opnemen van vellen papier en karton, dunne metaalplaten en panelen van spaanplaat of geperst hout.

De versterkte balgzuignap, breder en dikker dan traditionele balgen, zorgt voor een hogere hefkraft bij dezelfde grootte in vergelijking met normale balgzuignappen, in combinatie met een hogere slijtvastheid zodat ook de levensduur toeneemt.

Door de configuratie van de balgen kan de zuignap ook worden gebruikt indien het oppervlak niet perfect vlak of geheld is.

De effectieve slag van de balg is 10 mm.

Zie Technische gegevens voor vacuümdoppen (op pagina -).

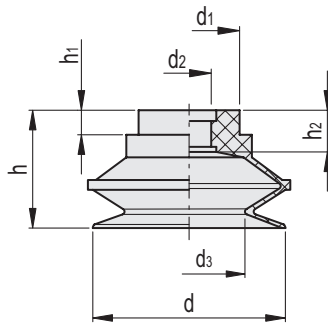

### VVQ-22-A

Code	Beschrijving	d	d1	d2	d3	h	h1	h2	F* [Kg]	Volume # [cm3]	⚖
VV.61001	VVQ-22-A	22	14.5	5	11	19	4	5.5	0.95	2.5	3

### VVQ-22-N

Code	Beschrijving	d	d1	d2	d3	h	h1	h2	F* [Kg]	Volume # [cm3]	⚖
VV.61002	VVQ-22-N	22	14.5	5	11	19	4	5.5	0.95	2.5	3

### VVQ-22-S

Code	Beschrijving	d	d1	d2	d3	h	h1	h2	F* [Kg]	Volume # [cm3]	⚖
VV.61003	VVQ-22-S	22	14.5	5	11	19	4	5.5	0.95	2.5	3

\* De kracht van de vacuümdoppen aangegeven in de tabel vertegenwoordigt 1/3 van de waarde van de theoretische kracht berekend bij een vacuümniveau van -75 kPa en een veiligheidscoëfficiënt van 3.

# Geeft het interne geometrische volume van de vacuümdop aan en vertegenwoordigt het volume dat aan het gehele distributiecircuit moet worden toegevoegd voor de berekening van de evacuatielijd, vooral als er meerdere vacuümdoppen worden gebruikt.

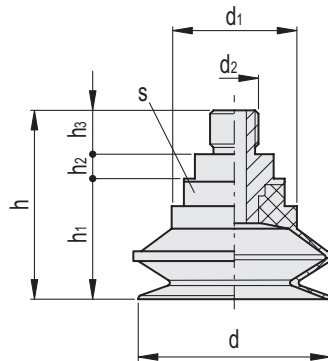

VVQ-22-T-A

Code	Beschrijving	d	d1	d2	h	h1	h2	h3	s	F* [Kg]	Volume # [cm3]	⚖️
VV.61004	VVQ-22-G1/8-T-A	22	14.5	G1/8	32.5	19	5.5	8	13	0.95	2.5	7

VVQ-22-T-N

Code	Beschrijving	d	d1	d2	h	h1	h2	h3	s	F* [Kg]	Volume # [cm3]	⚖️
VV.61005	VVQ-22-G1/8-T-N	22	14.5	G1/8	32.5	19	5.5	8	13	0.95	2.5	7

VVQ-22-T-S

Code	Beschrijving	d	d1	d2	h	h1	h2	h3	s	F* [Kg]	Volume # [cm3]	⚖️
VV.61006	VVQ-22-G1/8-T-S	22	14.5	G1/8	32.5	19	5.5	8	13	0.95	2.5	7

\* De kracht van de vacuümdoppen aangegeven in de tabel vertegenwoordigt 1/3 van de waarde van de theoretische kracht berekend bij een vacuümniveau van -75 kPa en een veiligheidscoëfficiënt van 3.

# Geeft het interne geometrische volume van de vacuümdop aan en vertegenwoordigt het volume dat aan het gehele distributiecircuit moet worden toegevoegd voor de berekening van de evacuatietijd, vooral als er meerdere vacuümdoppen worden gebruikt.